

ACCESSORIES



*商品単体での販売はございません。C68 又は V4Rs フレームセットとのセット販売のみとなります。

COLNAGO CC.01 Integrated Handlebar

- ワンピースモノコック構造
- 軽量性と剛性を兼ね備え、優れたエアロ効果を発揮
- フレア形状によりダウンヒル時のバイクコントロールに優れる
- 110/410 サイズで重量は約 310g

PRICE : ¥143,000 (税込)



CC.01 computer mount

- Garmin、Wahoo、Bryton、Hammerhead の各マウントに対応
- アームは 2 種の長さをご用意

PRICE : ¥6,050 (税込)

GEOMETRY

C68

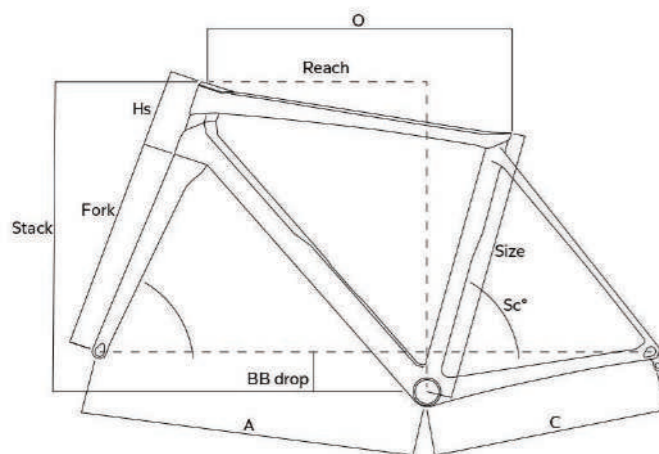

- Size : Size
 Pccs : Seat tube length (centre to centre)
 Ps : Seat tube length (centre to top)
 P : Effective seat tube length
 Os : Top tube length
 O : Top tube length (horizontal)
 Sc° : Seat angle
 Scs : Seat cluster offset
 C : Chainstay length
 A : Front centre
 R : Reach
 S : Stack

Size	Fork	Sc°	A	C	Hs	Se°	bbdrop	O	Stack	Reach
420S	379	75.50	576	408	103	70.6	72	504	510	370
455S	379	75.00	582	408	114	71.0	72	517	522	375
485S	379	74.50	591	408	130	71.5	72	535	539	383
510S	379	74.00	599	410	148	71.8	72	550	557	388
530S	379	73.50	605	414	164	72.5	72	567	575	395
550S	379	73.00	614.5	414	181	72.9	72	586	593	403
570S	379	73.00	625	414	200	73.1	72	599	612	410

V4Rs

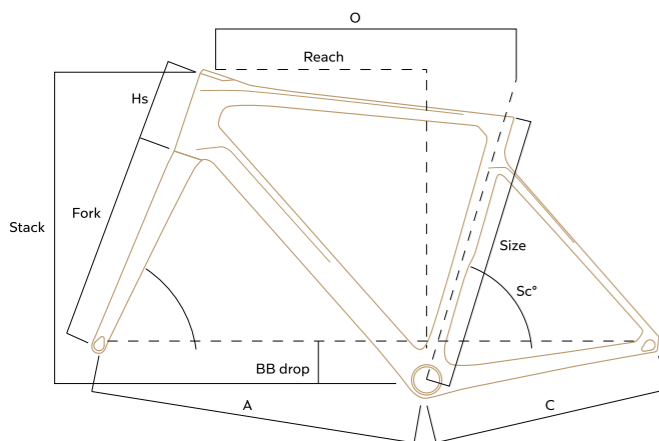

- Size : Size
 O : Top tube length (horizontal)
 Sc° : Seat angle
 C : Chainstay length
 A : Front centre
 R : Reach
 S : Stack
 Hs : Head tube length

Size	Fork	rake	Sc°	A	C	Hs	Se°	bbdrop	O	Stack	Reach
420	379	43	75.50	576	408	103	70.6	72	504	510	372
455	379	43	75.00	582	408	114	71.0	72	517	522	377
485	379	43	74.50	591	408	130	71.5	72	535	539	385
510	379	43	74.00	597	408	148	71.8	72	550	557	390
530	379	43	73.50	599	408	164	72.5	72	567	575	397
550	379	43	73.00	608	408	181	72.9	72	586	593	405
570	379	43	73.00	619	408	200	73.1	72	599	612	410

AKIBO

株式会社 アキボウ

〒591-8023 大阪府堺市北区中百舌鳥町5-758

<https://www.colnago.co.jp/>

新素材・部品の開発、改良などにより、一部仕様変更の場合があります。
 商品の色は印刷物ですので、実際の色と若干異なる場合があります。
 価格および仕様は、予告なく変更することがあります。



COLNAGO



V4Rs

C68 ラグド製法 -Cシリーズ伝統の継承-

C40から続くラグドカーボン製法を引き継ぎながら、全く新しいコンセプトのもとにデザインされている。Cシリーズ最大の特徴であるラグとチューブのパーツ構成を見直し一体化させるモジュールストラクチャー製法により、フルモノックでは難しい緻密なジオメトリ調整が可能となり理想的なプラットフォーム設計がされた。また新たな構造はフレームデザインも一新。伝統的な工法は引き継ぎつつも、従来とは異なるラグ構造により空力特性を備えたシェイプとなっている。フルカーボンのレギュラーモデルに加えて、ヘッドラグとシートラグの一部にチタニウムを使用したリミテッドモデルもラインナップ。理想のフレームを作り上げるために大胆なブラッシュアップを行いながらも、最高品質の製品作りのために情熱を傾けるコルナゴのフレームに対する理念が窺えるフレームだ。C68はコルナゴの最高峰として最新の技術を取り入れ、これまでの伝統を継承するフラッグシップモデルに相応しいバイクとなっている。100% HAND MADE IN ITALY

公式サイト
プロダクトページ



V4Rs 勝利のために -Built to Win-

あらゆる地形で優れた性能を発揮する史上最速のモノックフレーム。プロタイプ段階から、UAEチーム・エミレーツと協力し、数多くの風洞テストや実地テスト、そして実際のレースでもテストが行われて開発された。ボガチャル選手をはじめとする、世界で最も要求の厳しいトップライダーたちからのフィードバックを得て、「エアロダイナミクス」「軽量性」「動的剛性」「ジオメトリ」「堅牢性と信頼性」の5つの領域で進化を遂げている。V4Rsは、コルナゴの「V」を継承する、勝つためのバイクとして誕生した。

公式サイト
プロダクトページ



[HRWP]



[HRRD]



[HRWH]



[HRBK]



[HTBK]

PRICE : フレームセット Disc 仕様
¥913,000 (税込) (HRRP、HRRD、HRWH、HRBK)
フレームセット Disc Titanium 仕様
¥1,100,000 (税込) (HTBK)

COLOR : HRWP [ホワイト]、HRRD [ブラックレッド]、HRWH [ブラックホワイト]、HRBK [ブラック]、HTBK [ブラックゴールド] (世界限定 250台)

Frame size : 420S / 455S / 485S / 510S / 530S / 550S / 570S
*完成車については、公式サイトでのプレミアムパッケージをご覧ください。

- ヘッドセット規格: Up bearings 1 1/4" - Bottom bearings 1 1/4" + cup - SLT Ceramic Speed
- BB 規格: T47
- タイヤクリアランス: 実寸で最大 32mm
- 推奨ローター径: 160 front / 140 rear
- コラム内蔵型マルチツール付属
- ケーブルルーティング: フルインターナル (Di2 専用)
- 付属パーツ: シートポスト、ヘッドセット
- O.L.D 寸法: 100mm front / 142mm rear
- スルーアクセル径: 12mm



[SDM3]



[WT23]



[RVBK]



[RVRD]



[RVWH]

PRICE : フレームセット Disc 仕様
¥891,000 (税込)

COLOR : SDM3 [UAE Team エミレーツ]、WT23 [Team ADQ]、RVBK、RVRD、RVWH

Frame size : 420 / 455 / 485 / 510 / 530 / 550 / 570
*完成車については、公式サイトでのプレミアムパッケージをご覧ください。

- ヘッドセット規格: Up bearings 1 1/4" - Bottom bearings 1 1/4" + cup - SLT Ceramic Speed
- BB 規格: T47
- タイヤクリアランス: 実寸で最大 32mm
- 推奨ローター径: 160 front / 140 rear
- コラム内蔵型マルチツール付属
- ケーブルルーティング: フルインターナル (Di2 専用)
- 付属パーツ: シートポスト、ヘッドセット
- O.L.D 寸法: 100mm front / 142mm rear
- スルーアクセル径: 12mm

